



ES16-RSI

Apilador eléctrico 1.6T

- Transportar dos tarimas a la vez duplica la eficiencia de trabajo
- Puerta de cruce de tracción extraordinaria y muelle
- La estructura de alta resistencia se adapta a las aplicaciones de estanterías altas
- Varias opciones como plataforma plegable, brazo de protección y dirección asistida
- Sistema de accionamiento posicionado lateralmente, estabilidad fácil de manejar

EP EQUIPMENT CO.,LTD
www.ep-equipment.com

▣ CARACTERÍSTICA

Rendimiento

- El innovador sistema de CA ofrece una gran potencia, un control preciso y un rendimiento excelente.
- Caja de cambios vertical de alta resistencia, mayor vida útil.
- La unidad hidráulica de bajo ruido pero duradera, el cilindro de buena calidad y la manguera garantizan la alta confiabilidad del sistema hidráulico.
- El conector AMP y los cables eléctricos duraderos reducen en gran medida el mal funcionamiento de los componentes.
- El mástil de canal en forma de H mejora la resistencia de todo el camión.
- Velocidad alta (hasta 6km/h sin cargado), eficiencia alta de operaciones de manejo de materiales.



Seguridad

- El diseño seguro del sistema hidráulico evita que el mástil se caiga abruptamente cuando se corta la tubería hidráulica.
- Velocidad completa será solo disponible cuando los brazos de protección están abiertos, y el modo de velocidad baja será automáticamente de lo contrario.
- El ombligo inverso de emergencia protege al operador de lesiones.
- El seccionador de emergencia cortará la fuente de energía para evitar accidentes cuando el camión se salga de control.
- La protección de límite de elevación múltiple garantiza la seguridad.
- Cambio automático a velocidad más baja cuando la horquilla alcanza su altura de ajuste.
- El freno trasero anti-vuelco evita que el camión patine hacia abajo cuando el camión está fuera de control o viajando por una rampa.
- Función de desaceleración automática al girar(EPS).
- Sistema de dirección asistida de doble monitoreo.

Operación

- Con el nuevo diseño del cabezal del timón ergonómico, se puede acceder cómodamente a todos los botones & cómodamente.
- La elevación dual de paletas duplica la eficiencia de trabajo.
- La plataforma plegable reduce la vibración, lo que hace que el operador se sienta más cómodo al conducir.
- Cuando la plataforma está plegada, el camión puede trabajar a baja velocidad en un espacio más pequeño.
- Los brazos de protección ergonómicos y duraderos garantizan un funcionamiento sencillo con un innovador diseño de encendido/apagado.
- Dirección asistida eléctrica, suave y cómoda (EPS).

Mantenimiento

- Motor de tracción de CA, sin mantenimiento.
- El contador de horas y el indicador de batería recuerdan al operador la carga de la batería.
- Retire fácilmente la cubierta trasera aflojando solo dos pernos; Acceso a todos los componentes clave para inspección, mantenimiento y reemplazo.
- Fácil acceso para el mantenimiento de la batería.
- El motor vertical hace que la inspección y el servicio sean mucho más convenientes.
- Motor vertical hace la inspección / servicio más conveniente.
- El mástil y el chasis se ensamblan juntos, fáciles de mantener.
- El ajuste de corte por bajo voltaje protege las baterías.

Apilador eléctrico 1.6T

ES16-RSI

Marca distintiva				
1.1	Fabricante			EP
1.2	Designación del modelo			ES16-RSi
1.3	Unidad de potencia			Electric
1.4	Tipo de conducción			standing
1.5	Capacidad nominal	Q	kg	1600
1.6	Distancia del centro de carga	c	mm	600
1.8	Distancia de carga, centro del eje motriz a la horquilla	x	mm	710
1.9	Distancia entre ejes	y	mm	1460
Peso				
2.1	Peso de servicio		kg	1335
2.2	Carga por eje, cargada delante / detrás		kg	1075/1860
2.3	Carga por eje, delante / trasera sin carga		kg	935/400
Neumático, Chasis				
3.1	Tipo de ruedas			PU/PU
3.2	Tamaño de los ruedas, delantero		mm	Φ230x75
3.3	Tamaño de los ruedas, traseros		mm	Φ85x70
3.4	Ruedas de estabilidad		mm	Φ130x55
3.5	Ruedas, número delantero / trasero (x = ruedas motrices)		mm	1 x +1 / 4
3.6	Banda de rodadura, delantera	b ₁₀	mm	574
3.7	Banda de rodadura, trasera	b ₁₁	mm	366
Dimensiones				
4.2	Altura, mástil rebajado	h ₁	mm	2020
4.3	Elevación libre	h ₂	mm	100
4.4	Altura de elevación	h ₃	mm	2907
	Altura, mástil extendido	h ₂₃	mm	3000
4.5	Levantamiento inicial	h ₄	mm	3460
4.6	Barra de ajuste de altura en posición de conducción mín. / Máx.	h ₅	mm	120
4.9	Altura mínima	h ₁₄	mm	1150/1480
4.15	Altura mínima de horquillas	h ₁₃	mm	93
4.19	Longitud hasta la cara de las horquillas	l ₁	mm	2195
4.20	Ancho promedio	l ₂	mm	957
4.21	Ancho total	b ₁ / b ₂	mm	850
4.22	Dimensiones de la horquilla	s/ e/ l	mm	60/190/1150
4.24	Ancho del carro de la horquilla	b ₃	mm	800
4.25	Distancia exterior de las horquillas	b ₅	mm	560
4.31	Distancia al suelo, cargada, debajo del mástil	m ₁	mm	20
4.32	Distancia al suelo, centro de la distancia entre ejes	m ₂	mm	20
4.34.1	Ancho de pasillo para palets 1000 × 1200 transversalmente	Ast	mm	2665/3092
4.34.2	Ancho de pasillo para palets 800 × 1200 transversalmente	Ast	mm	2597/3024
4.35	Radio de giro	Wa	mm	1765/2192
Dato de rendimiento				
5.1	Velocidad de desplazamiento, con / sin carga		km/ h	5.5/6
5.2	Velocidad de elevación, cargada / descargada		m/ s	0.11/0.16
5.3	Velocidad de descenso, cargada / descargada		m/ s	0.14/0.12
5.8	Max. pendiente, cargado / descargado		%	8/16
5.10	Freno de servicio			Electromagnetic
Motor eléctrico				
6.1	Potencia del motor de accionamiento S2 60 min		kW	1.6
6.2	Potencia del motor de elevación en S3 15%		kW	3
6.3	La batería de tamaño máximo permitido		mm	815X630X208
6.4	Voltaje de la batería / capacidad nominal		V/ Ah	280
6.5	Peso de la batería		kg	270
Dato adicional				
8.1	Tipo de unidad de transmisión			AC
10.5	Diseño de dirección			Electronic
10.7	Nivel de presión sonora en el oído del conductor			74

Si hay mejoras en los parámetros técnicos o configuraciones, no se dará más aviso.
El diagrama que se muestra puede contener configuraciones no estándar.

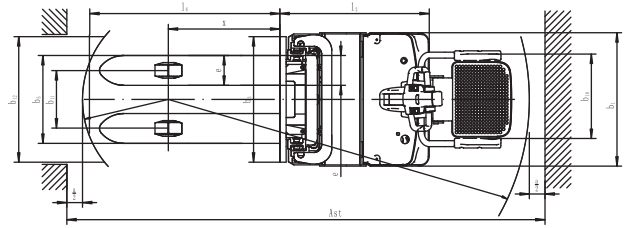
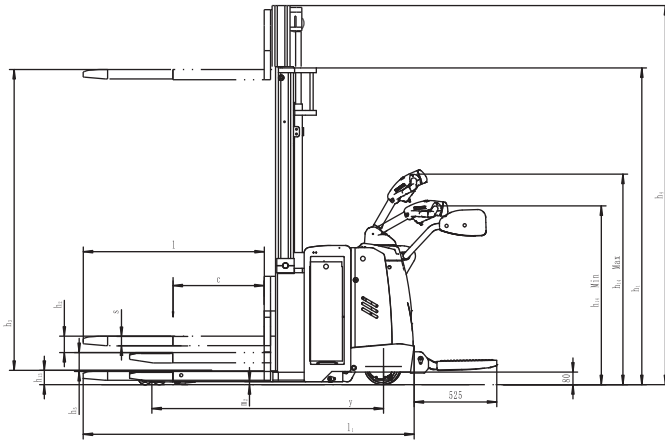

Opción de Mástil

Tipos de mástiles	Elevación h3+h13 (mm)	Altura, mástil bajado h1 (mm)	Elevación libre h2 (mm)	Altura, mástil extendido h4 (mm)
Duplex ZT	2700	1870	100	3165
	3000	2020	100	3465
	3300	2170	100	3765
	3600	2320	100	4065
	3900	2470	100	4365
	4200	2600	100	4625
Triplex DZ	4000	1822	1390	4460
	4500	2022	1590	4960
	4800	2122	1690	5260
	5000	2187	1760	5460

Opción

Opciones	ES16-RSi
Longitud de tenedor	●1150○1220
Rueda de conducir	●PU ○Rubber wheel/Pu wheel with pattern
Capacidad de batería	●280Ah○360Ah
Indicador de batería con contador de horas	●
Indicador de batería sin contador de horas	○
Función de media velocidad en giro	●
Sistema de llenado automático de agua	○
Nota: ● estándar ○ opción — NA	

	Altura de elevación (mm)	Capacidad (kg)
Mástil de tenedor A	2700	1600
	3000	1500
	3300	1300
	3600	1200
	3900	1000
	4200	800
	4500	700
	5000	600
Brazo de soporta B	210	A+B≤2000

